

MUROS CORTINA ENVOLVENTE ARQUITECTÓNICA

Fruto de la colaboración entre METRA y Web Glass nace POLIEDRA-SKY GLASS, fachada de vidrio abotonado suspendida. Evolución arquitectónica y funcional de las fachadas continuas, cuyo componente principal es el vidrio, elemento de separación entre el ambiente interior, de condición térmica constante y el espacio exterior, en constante variación climática.

El sistema Poliedra-Sky Glass incide entre las condiciones físico-técnicas del edificio (aislamiento termo-acústico, control solar, seguridad, etc.) y la ecología (ahorro energético, impacto ambiental, etc.) disfrutando al mismo tiempo de una sugestiva sensación de transparencia o semi-transparencia, relacionada con un objetivo específico y una integración arquitectónica bien definida.



EMPLEO

El sistema Poliedra-Sky Glass es una fachada continua de vidrio abotonado a la estructura posterior, constituida por elementos portantes de aleación de aluminio extrusionados. El sistema posibilita la realización de grandes superficies completamente acristaladas para el placer visual en correlación con el exterior. Éste sistema es aplicable tanto para superficies verticales y horizontales para la ejecución de cerramientos transparentes, aun en forma poligonal en ambos casos, como para ejecuciones especiales, tales como: barandillas, escapates, elementos estructurales, con la posibilidad de empleo de vidrios monolíticos estratificados y vitrales aislantes.

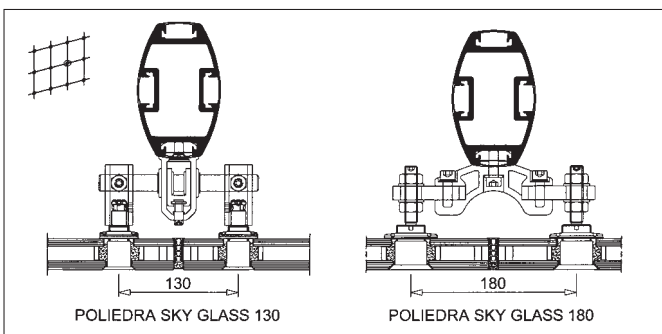

■ Vidrio

■ Articulación de acero inoxidable

■ Soporte para articulación

■ Cubierta para montante

■ Montante

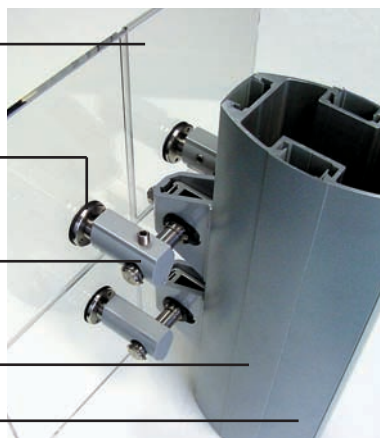

DESCRIPCIÓN TÉCNICA DEL SISTEMA POLIEDRA-SKY GLASS 130

- **Perfiles de aluminio:** extrusionados de aleación EN AW -6060
- **Accesorios - dispositivos de anclaje del vidrio compuestos por:** Brida de aleación EN AW -6082
Elemento de anclaje articulado de aleación EN AW -6082
Articulaciones y elementos insertados en el vidrio de acero inoxidable AISI 316L.
- **Condición de suministro :** EN 515
- **Tolerancia en tamaños y espesores:** conforme a la norma UNI EN 12020-2
- **Tipo de estanquidad aire-agua:** estanca, con guarniciones y sellado exterior con mezcla de siliconas
- **Tipo de perfil:** sin rotura de puente térmico
- **Aplicación vidrios:** fijación mediante articulaciones fijas de acero inoxidable AISI 316L (fijación puntual).
Articulaciones dispuestas en cuatro puntos ubicados en la proximidad del cruce de los vértices de los módulos acristalados, equidistantes horizontal y verticalmente 130 mm, visibles exteriormente, con diámetro de 36 mm alineadas a la lámina exterior
- **Espesor vidrios:** variable de 8 mm a 39 mm
- **Dimensión base del sistema:** Montante: anchura 85 mm - profundidad hasta 260 mm





**DESCRIPCIÓN TÉCNICA DEL SISTEMA
POLIEDRA-SKY GLASS 180**

- **Perfiles de aluminio:** extrusionados de aleación EN AW -6060
- **Accesorios – dispositivos de anclaje vidrios compuestos por:**
Soportes de aleación EN AW -6082
Brazos de aleación EN AW -6082
Articulaciones y elementos insertados en el vidrio de acero inoxidable AISI 316L.
- **Condición de suministro:** EN 515
- **Tolerancia en tamaños y espesores:** conforme a la norma UNI EN 12020-2
- **Tipo de estanquidad aire-agua:** estanca, con guarniciones y sellado exterior con mezcla de siliconas
- **Tipo de perfil:** sin rotura del puente térmico.
- **Aplicación vidrios:** fijación mediante juntas articuladas auto-lubricantes de acero inoxidable AISI 316L (fijación puntual) con posibilidad de rotación en todas las direcciones hasta 8°
Articulaciones posicionadas en cuatro puntos ubicados en proximidad del cruce de los vértices de los módulos acristalados, equidistantes horizontal y verticalmente 180 mm, visible exteriormente con diámetro de 50 mm alienadas a la lámina exterior



- **Espesor vidrios:** variable de 10 mm a 52 mm
- **Dimensión base del sistema:** Montante: anchura 85 mm – profundidad hasta 260 mm

CARACTERÍSTICAS PRINCIPALES

Los elementos portantes están constituidos por montantes de forma geométrica en IPE, o sección tubular de forma geométrica elipsoidal con profundidad variable en función de las exigencias estáticas. Los módulos acristalados están fijados a la estructura de aluminio mediante dispositivos de anclaje (también de aluminio). Dichos dispositivos de anclaje prevén la fijación en cuatro puntos ubicados en proximidad del cruce de los vértices de los módulos acristalados, mediante articulaciones de acero inoxidable, equidistantes horizontal y verticalmente de 130 mm (Poliedra-Sky Glass 130) o de 180 mm (Poliedra-Sky Glass 180) de ser necesario estáticamente, se han previsto anclajes suplementarios, colocados en la mitad de los lados largos de las láminas de vidrio, alineados con los de las esquinas.

